

# Scheda tecnica

## WÖHR piattaforma traslante 501



### Sbarra colletttrice a soffitto

- Piattaforme per parcheggio in spostamento trasversale
- Carichi della piattaforma consentiti
  - 2000 kg max., carico sulla ruota 500 kg
  - 2600 kg max., carico sulla ruota 650 kg
- Una sbarra colletttrice destinata ad ogni piattaforma per parcheggio

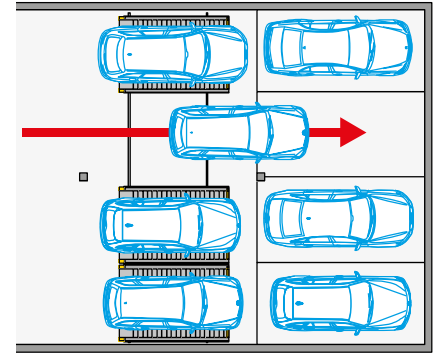
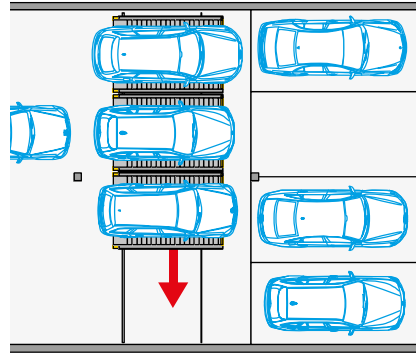

### Lunghezze e larghezze

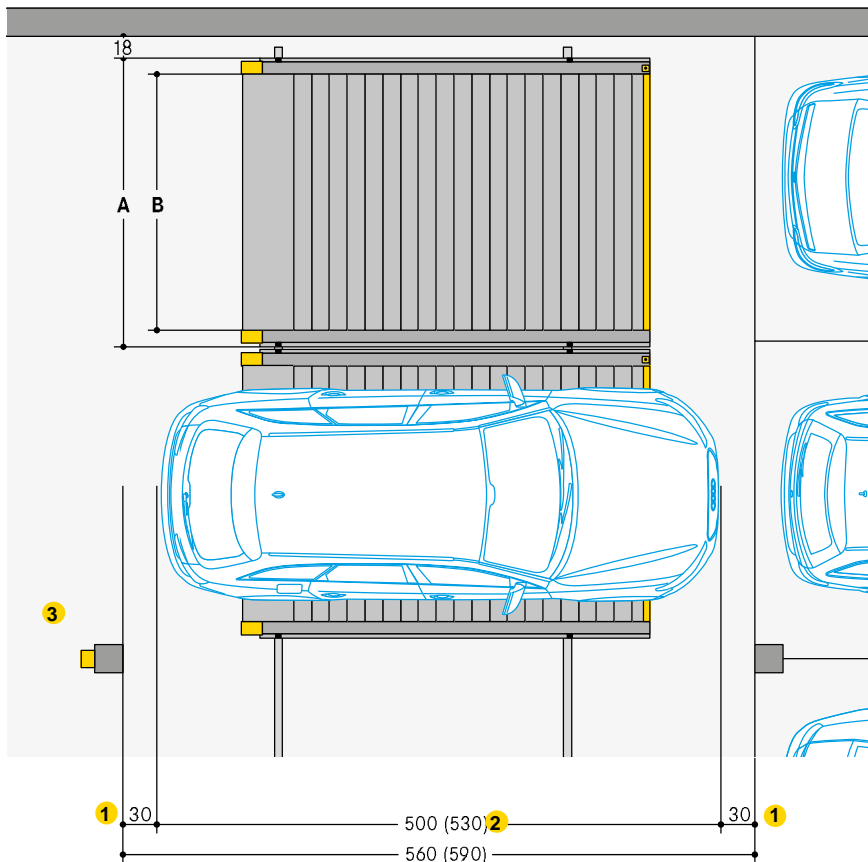

Piattaforma per parcheggio A	Larghezza della piattaforma utile B
226	197
236	207
246	217
256	227
266	237
276	247
286	257

Si consiglia una larghezza della piattaforma di almeno 217 cm.

- 1 30 cm di distanza di sicurezza ai sensi di DIN EN 14010:
  - Tra il paraurti anteriore e quello posteriore rispettivamente di un'automobile parcheggiata sulla piattaforma
  - Tra i componenti fissi dell'area circostante o un'altra automobile
- 2 500 cm di lunghezza dell'automobile = 560 cm di lunghezza  
530 cm di lunghezza dell'automobile = 590 cm di lunghezza  
È possibile ridurre la lunghezza solo quando si riduce la lunghezza massima dell'automobile o del posto o si utilizza una barriera fotoelettrica.
- 3 Pannello di comando

### Nota bene!

Tutto l'impianto e le sue sequenze di movimentazione devono essere visibili dal pannello di comando.

### Dimensioni

- Tutte le dimensioni rappresentano i valori finiti minimi.
- Tenere anche conto delle tolleranze ai sensi di VOB parte C (DIN 18330, 18331) e DIN 18202.
- È tassativamente necessario prestare attenzione alla planarità della pavimentazione finita ai sensi di DIN 18202.
- Tutte le dimensioni sono espresse in cm.

**Profilo dello spazio libero**

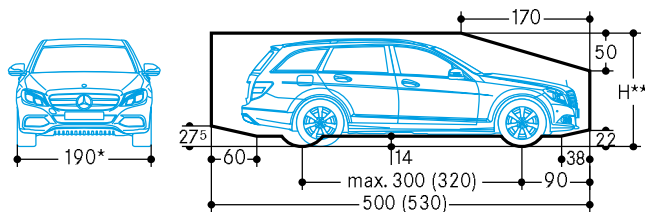

\* Carreggiata massima + larghezza pneumatico con larghezza della piattaforma di 217 cm

\*\* Per l'altezza massima dell'automobile prestare attenzione alle caratteristiche strutturali.

**Sbarra colletttrice a soffitto**

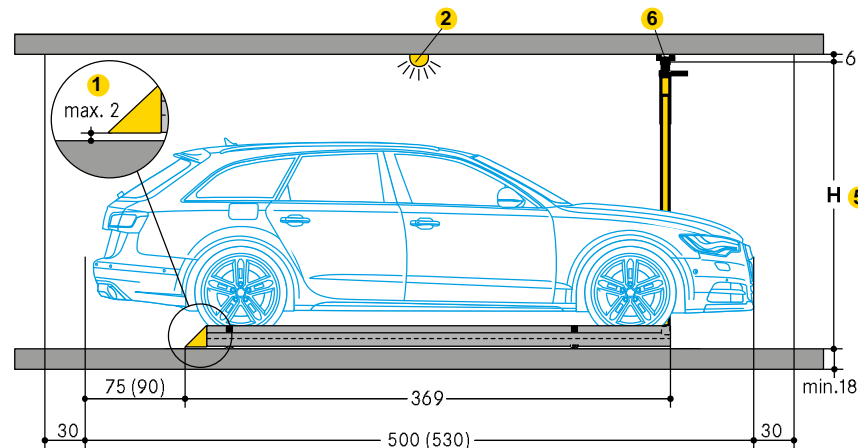

( ) Dimensioni tra parentesi per 530 cm di lunghezza dell'automobile

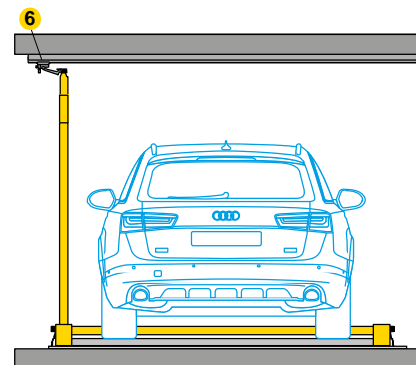
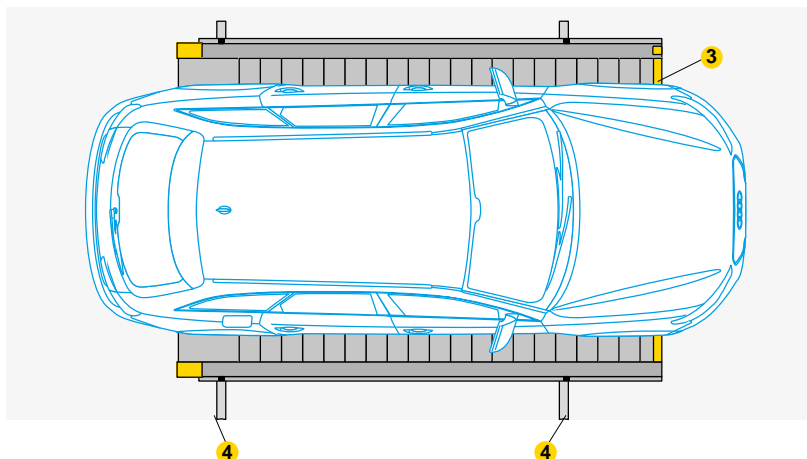

- 1 Distanza di sicurezza ai sensi di DIN EN 14010
- 2 Luce lampeggiante
- 3 Finecorsa della ruota
- 4 Binario di scorrimento
- 5 Altezza del passaggio libera ai sensi della normativa in materia di garage o delle disposizioni locali (collettore corrente regolabile in altezza da 201 a 227 cm)
- 6 Sbarra colletttrice
  - 6 cm di altezza
  - Console regolabile (da 19 a 70 cm) per diverse altezze del soffitto ad un prezzo maggiorato

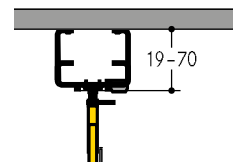

**Struttura della pavimentazione e dei binari (sbarra colletttrice a soffitto)**

Sollecitazione del binario di un carico del traffico in movimento:

- Piattaforma per parcheggio 501-2,0: 7,5 kN max. per ogni rullo
- Piattaforma per parcheggio 501-2,6: 7,6 kN max. per ogni rullo

Posa dei binari di scorrimento

- È necessario applicare in modo permanente un'indicazione del livello in loco per ogni impianto a binari.
- Non utilizzare mastice d'asfalto.
- I binari di scorrimento vengono fissati con viti da legno e tasselli in plastica dopo la posa del massetto.
- Rispettare le planarità ai sensi di DIN 18202, tabella 3, riga 3.
- Nell'area dell'impianto di scorrimento non sono consentiti giunti d'espansione o separazione per edifici.

In caso di installazione della piattaforma per parcheggio successiva, a seconda della planarità della pavimentazione, è necessario prendere in considerazione un massetto aggiuntivo in loco. La decisione delle misure avviene in seguito al livellamento.

- 1 Binario di scorrimento

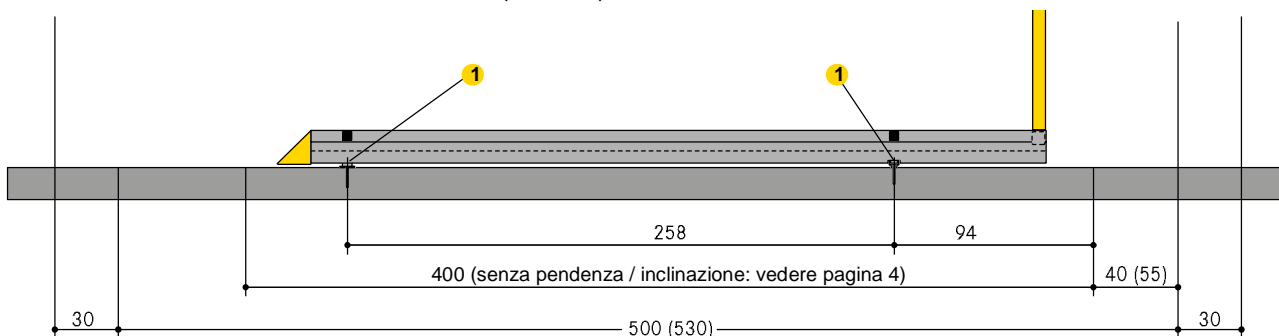

**Tolleranze della planarità**

Ai sensi di DIN EN 14010, la distanza di sicurezza tra i bordi inferiori esterni delle piattaforme per parcheggio e la pavimentazione del garage non deve superare 2 cm.

Per rispettare la richiesta e ottenere il necessario pavimento piano, non è consentito superare le tolleranze della planarità della pavimentazione finita ai sensi di DIN 18202, tabella 3, riga 3. Per questo motivo è indispensabile il livellamento in loco della pavimentazione.

**Estratto di DIN 18202, tabella 3**

Colonna	1	2	3	4	5	6
		Dimensioni di campionamento come valore limite in mm per le distanze del punto di misurazione in m fino a *				
Riga	Riferimento	0,1	1	4	10	15
2	Lato superiore grezzo di soffitti, base in calcestruzzo e superfici con requisiti superiori, come ad esempio per l'alloggiamento di massetti flottanti, pavimenti industriali, rivestimenti con piastrelle e lastre, massetti compositi; superfici finite per scopi secondari, come ad esempio in magazzini, cantine	5	8	12	15	20
3	Pavimentazioni finite, come ad esempio massetti come soluzioni commerciali per la sistemazione di rivestimenti per pavimenti; rivestimenti per pavimenti, rivestimenti in piastrelle, rivestimenti spatolati e incollati	2	4	10	12	15

\* I valori intermedi sono disponibili nel grafico ed è necessario un arrotondamento in mm.

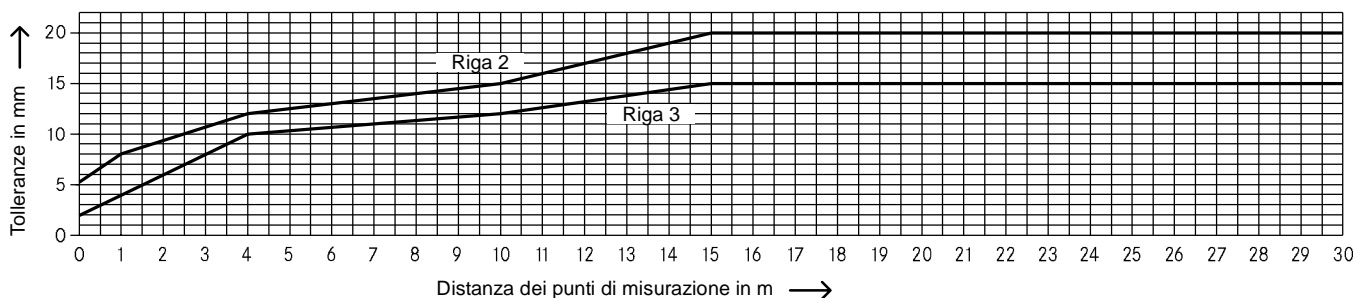

**Punti di misurazione: pavimentazione finita (sbarra collettoria a soffitto)**

La planarità di una superficie, a prescindere da posizione e inclinazione, viene controllata attraverso le dimensioni di campionamento tra due punti di misurazione sulla superficie.

Durante l'ispezione di COMPARK vengono prelevati solo campioni tramite singole misurazioni nell'area di superfici apparentemente non precise.

Per effettuare una verifica uniforme della planarità della pavimentazione, i punti di misurazione sono definiti come punti di rilevamento e controllo.

**Indicazioni per la pavimentazione finita**

- ⊕ I punti di misurazione si trovano ad una distanza longitudinale di 100 cm per consentire la verifica delle irregolarità della planarità ai sensi di DIN 18202, tabella 3, riga 3 o in base al grafico.
- () Dimensioni tra parentesi per 530 cm di lunghezza dell'automobile

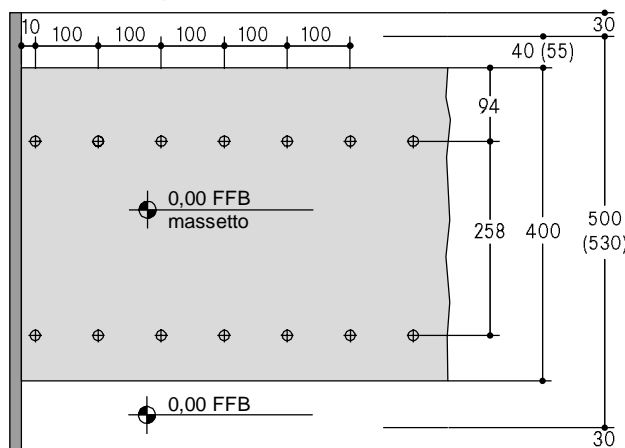

### Drenaggio

In base ai requisiti di DIN EN 14010 e alle disposizioni in materia antinfortunistica, la distanza tra il bordo inferiore della piattaforma per parcheggio e la pavimentazione finita non deve superare il valore massimo di 2 cm.

La pendenza nell'area delle piattaforme per parcheggio non è consentita.

È necessario munire dell'1% di pendenza massima le aree al di fuori dell'area delle piattaforme per parcheggio per consentire lo scarico dell'acqua.

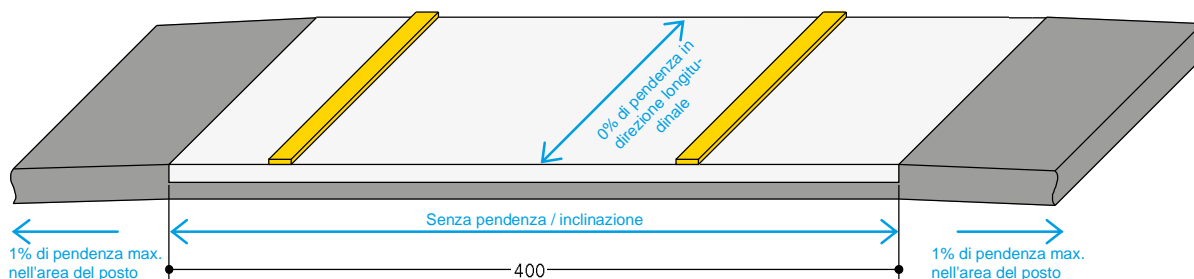

### Capitolato dell'impianto elettrico (sbarra collettiva a soffitto)

#### Schema d'installazione

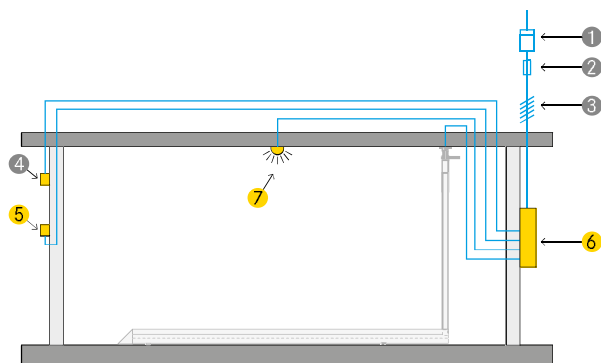

#### Alimentazione in loco

- Presenza fino all'interruttore principale
- Disponibilità all'inizio del montaggio
- Applicazione all'interruttore principale in loco durante il montaggio
- Funzionalità eventualmente verificata da COMPARK insieme agli elettricisti
- Verifica del funzionamento da parte di COMPARK in un secondo momento con rimborso dei costi.

### Servizi in loco

Numero	Quantità	Descrizione	Posizione	Frequenza
1	1 pz.	Contatore di corrente	Nell'alimentazione	1 volta per ogni centralina principale
2	1 pz.	Fusibile o salvavita ritardati ai sensi di DIN VDE 0100 parte 430: 3 pz. da 16 A ritardati	Nell'alimentazione	1 volta per ogni centralina principale
3	In base alle caratteristiche locali	Ai sensi delle disposizioni dei gestori di energia elettrica locali 3Ph+N+PE*, 230 / 400 V, 50 Hz	Alimentazione fino all'interruttore principale	1 volta per ogni centralina principale
4	1 pz.	Interruttore principale contrassegnato e bloccabile per impedire riattivazioni non autorizzate	Sopra al comando	1 volta per ogni centralina principale

\* DIN VDE 0100 parte 410 + 430 (senza carico permanente) 3PH+N+PE (corrente trifase)

### Dotazione COMPARK (salvo diverse specifiche)

Numero	Descrizione
5	Pannello di comando
6	Centralina di controllo (posizione definita obbligatoriamente in base all'oggetto) Ingombro in pianta (altezza x larghezza x profondità): - Da 1 a 8 piattaforme per parcheggio: 800 x 1000 x 210 mm - Per ogni 8 piattaforme per parcheggio successive: 600 x 400 x 210 mm
7	Luce lampeggiante
Senza numerazione: cablaggio completo dell'impianto	

### Possibilità di sistemazione e numerazione dei posti (per 2 file)

La diversa numerazione dei posti è possibile ad un prezzo maggiorato (modifica software necessaria).

#### 3 file di seguito (fino a 30 m di lunghezza della guida)

Esempio di progettazione con 10 piattaforme con una larghezza di piattaforma di 217 cm:

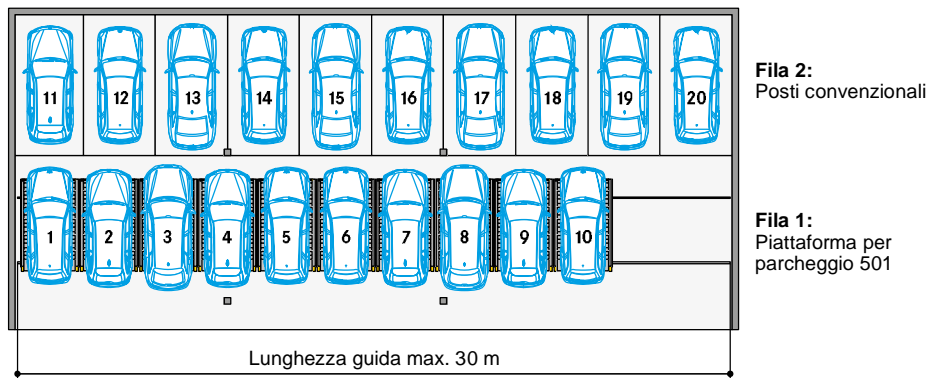

Fino a 30 m di lunghezza della guida non sono necessarie barriere fotoelettriche.

Il numero di piattaforme possibili dipende dalla larghezza della piattaforma (vedi tabella).

Il numero finale di piattaforme può variare a seconda delle esigenze e del progetto dell'impianto. (ad esempio, la larghezza dei pilastri, ecc.).

Piattaforma A <sup>1</sup>	larghezza piattaforma libera B <sup>1</sup>	Quantità piattaforme
226	197	11
236	207	11
<b>246</b>	<b>217</b>	<b>10</b>
256	227	9
266	237	9
276	247	8
286	257	8

<sup>1</sup> Vedi grafico a pagina 1

#### 2 file di seguito (oltre 30 m di lunghezza della guida)

COMPARK consiglia di disporre al massimo 15 piattaforme per parcheggio per ogni fila.

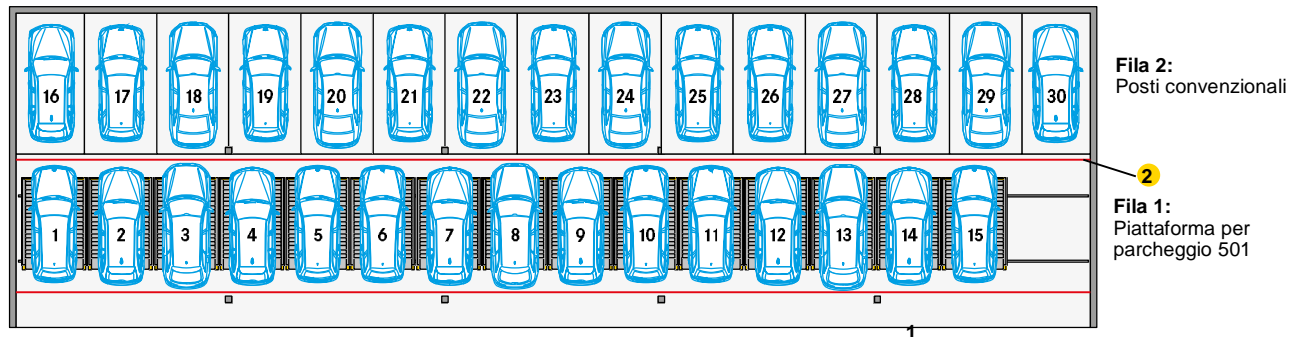

<sup>1</sup> Per una lunghezza della guida oltre ai 30 m è necessario prevedere barriere fotoelettriche in conformità alla norma DIN EN 14010.

**■ Possibilità di sistemazione e numerazione dei posti (per 3 e 4 file)**

La diversa numerazione dei posti è possibile ad un prezzo maggiorato (modifica software necessaria).

**■ 3 file di seguito**

COMPARK consiglia di disporre al massimo 8 piattaforme per parcheggio per ogni fila.

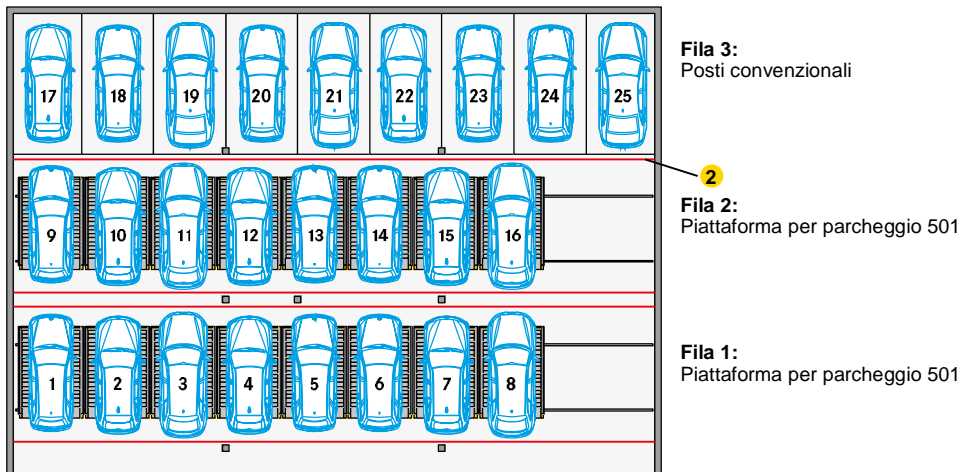

**2** Per i sistemi a più file è necessario prevedere barriere fotoelettriche in conformità alla norma DIN EN 14010.

**■ 4 file di seguito**

COMPARK consiglia di disporre al massimo 5 piattaforme per parcheggio per ogni fila.

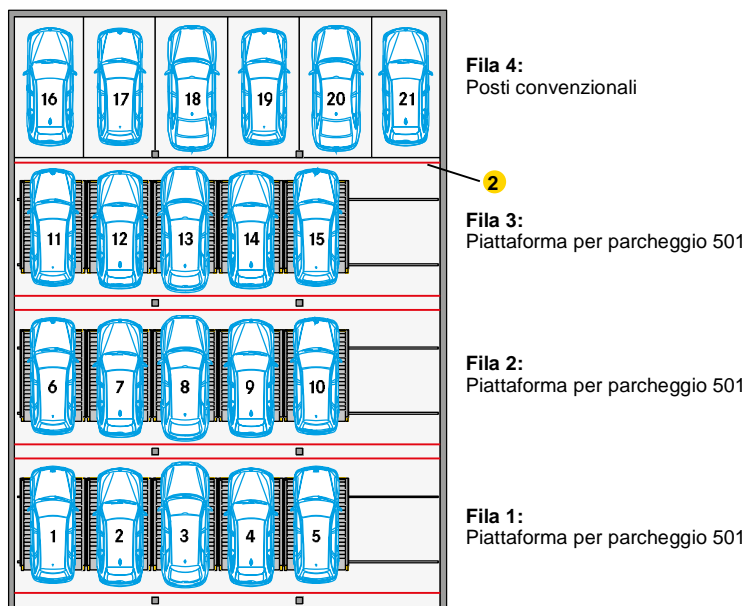

**2** Per i sistemi a più file è necessario prevedere barriere fotoelettriche in conformità alla norma DIN EN 14010.

## ■ Indicazioni

### ■ Campo d'applicazione

- Soluzione adatta agli edifici residenziali, per uffici e commerciali
- Soluzione dedicata solo agli utenti fissi e dotati di adeguate istruzioni

### ■ Funzionamento

- Selezione delle piattaforme per parcheggio con chip RFID
- Spostamento delle piattaforme per parcheggio in modo da rendere transitabile l'accesso al posto selezionato
- 60–80 cm di spazio sul lato sinistro del posto per consentire la salita e la discesa
- Possibilità di predisporre l'area di salita e discesa anche sul lato destro

### ■ Temperatura

- L'intervallo termico per utilizzo dell'impianto è compreso tra +5° e +40 °C.
- L'umidità dell'aria è pari al 50% a +40 °C.
- In caso di diverse condizioni, si consiglia di consultare COMPARK.

### ■ Illuminazione

- Garantire un'adeguata illuminazione dei percorsi carrabili e dei posti in loco.

### ■ Emissione di rumori

- Ridotti rumori di scorrimento grazie ai rulli su cuscinetti a sfere

### ■ Protezione antincendio

- È necessario realizzare in loco la documentazione in materia antincendio e i dispositivi necessari (sistemi antincendio, impianti d'allarme incendi, ecc.).

### ■ Manutenzione

- In Svizzera offriamo una rete capillare di addetti al montaggio e del servizio di assistenza tecnica ai clienti.
- Le operazioni annuali di manutenzione vengono eseguite dopo la stipulazione di un contratto di manutenzione.

### ■ Prevenzione dei danni da corrosione

- È necessario eseguire periodicamente gli interventi in base alle istruzioni per la pulizia e la manutenzione di COMPARK (a prescindere dalla manutenzione).
- Pulire le parti zincate e le piattaforme dalle incrostazioni di sporco, dal sale distribuito sulle strade e da altre forme di sporco (è presente il pericolo di corrosione).
- Garantire sempre una buona ventilazione e un ricambio dell'aria nel garage.

## ■ Verifica della conformità (TÜV)



- Verifica della conformità volontaria da parte di TÜV SÜD
- I sistemi offerti soddisfano:
  - Direttiva comunitaria in materia di macchinari 2006/42/CE
  - DIN EN 14010

## ■ Protezione delle superfici

- Prestare attenzione alla scheda delle indicazioni per la protezione delle superfici.

## ■ Descrizione dei servizi

- Prestare attenzione alla descrizione dei servizi.

## ■ Profili del posto

- Prestare attenzione informazione sui prodotti del profilo del posto.

## ■ Mobilità elettrica

- Prestare attenzione alle informazioni sul prodotto per la ricarica elettrica.
- A seconda della posizione del punto di ricarica, si possono formare dei punti di collisione con i connettori e i cavi di ricarica sporgenti.

## ■ Responsabilità del prodotto

COMPARK declina eventuali responsabilità nei confronti di eventuali danni derivanti dal pericolo di schiacciamento in caso di violazione delle indicazioni per la realizzazione delle pavimentazioni e di superamento delle tolleranze della planarità. La distanza tra il bordo inferiore della piattaforma per parcheggio e la pavimentazione deve essere al massimo pari a 2 cm.

## ■ Modelli edili

- Le piattaforme per parcheggio richiedono una concessione ai sensi della regolamentazione edilizia locale e della normativa in materia di garage.
- COMPARK mette a disposizione su richiesta la documentazione tesa alla concessione edilizia.

## ■ Modifiche costruttive

- L'azienda si riserva il diritto di apportare modifiche costruttive.
- L'azienda produttrice si riserva il diritto di apportare modifiche ai dettagli delle versioni, ai processi e agli standard dovuti al progresso tecnico e ai requisiti ambientali.